

# VAADE VÄLJAST

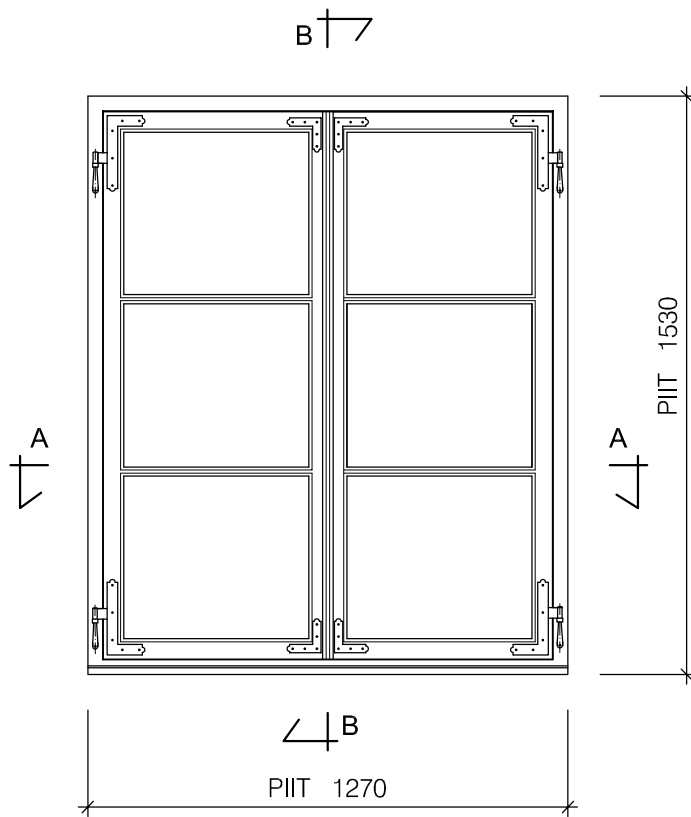

# LÕIGE B-B

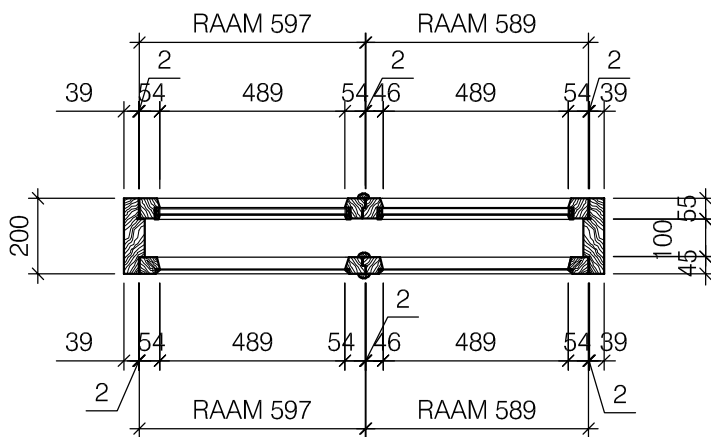
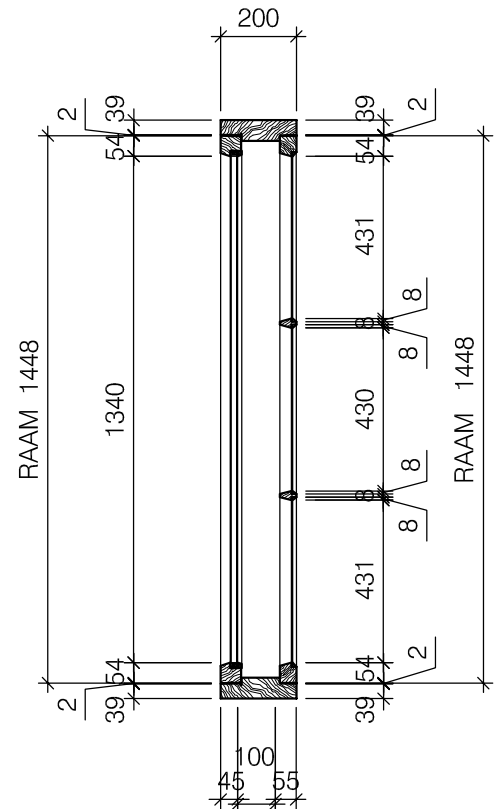

# LÕIGE A-A

## MÄRKUSED:

1. Aknaplokk valmistada männipuidust.
2. Välimistel raamidel 1x kirkas klaas. Kinnitada aknakitiga. Sisemistel 2x klaaspakett.
3. Sisemistele raamidele paigaldada silikoontihend selleks ette nähtud soonde. Sisemine aken teha prossipulkadeta.
4. Sepissulused:

### Väljas

- ✘ aknanurkhing - 4 tk.
- ✘ hingetapp - 4 tk,
- ✘ aknanurgis - 4 tk.
- ✘ tuulehaak - 2 tk.
- ✘ aknakremon - 1 tk.
- ✘ kremonni vastus - 2 tk.

### Sees

- ✘ lehthing - 4 tk.
- ✘ tugevdusnurgik - 8 tk.
- ✘ aknakremon - 1 tk.
- ✘ kremonni vastus - 2 tk.

5. Valmistada 10 aknaplokki.
6. Viimistlus: värvida linaõlivärviga.
7. Enne akende valmistamist kontrollida piida mõõtude sobivust ehituslikku avasse.

Arhitekt Ants Rajando

Tel. 51 87957

Reg. nr. EP-00286FIE- 0001

OBJEKT

Tallinna mnt. 7 üksikelamu, Lihula linn, Läänemaa

Töö nr. 1219

JOONIS

A - 1

A 5

AUTOR A. RAJANDO

PROJEKT A. RAJANDO

03. 07, 2019

Põhiprojekt

m 1 : 20