

# VÄRAV / PIIRE

## VÄRAVA VAADE VÄLJAST

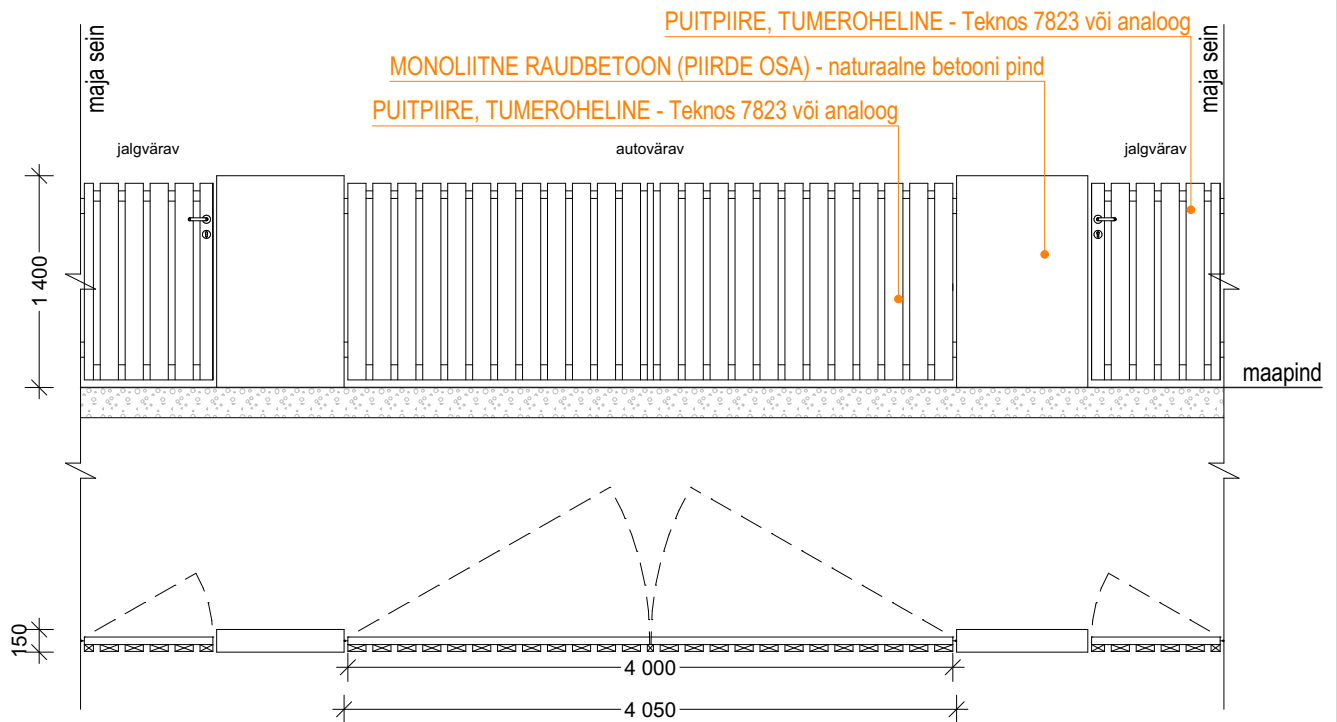

### MÜÜRI LÖIGE

### VÄRAVA LÖIGE

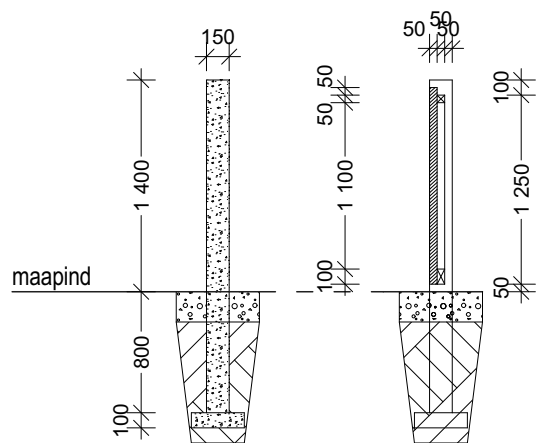

#### MÄRKUSED:

- PROJEKT ON KOOSTATUD VASTAVALT PROJEKTERIMISE LÄHTEÜLESANDELE / TEHNILISELE KIRJELDUSELE NING KEHTIVATELE NORMIDELE JA NÕUETELE.
- KÕIKIDE MATERJALIDE JA E HITUSTÖÖDE KVALITEET PEAB VASTAMA EV-S KEHTIVATE SEADUSANDLIKE AKTIDE JÄRGI KEHTESTATUD NÕUETELE JA OLEMA KOOSKÕLAS HEA E HITUSTAVAGA.
- E HITUSTÖÖD TULEB TEOSTADA JÄRGIDES KOGUMIKE MAARYL 2000, TARINDIRYL 2000 JA VIIMISTLUSRYL 2000 NÕUETE TEISE KLASSI TASET.
- E HITUSTÖÖDE KVALITEET PEAB VASTAMA RYL 2000 NÕUETELE.
- KONSTRUKTSIOONID VT. SEINTE/LAGEDE/PÕRANDATE TÕÜBID.
- KÕIK SARNASED SÕLMED LAHENDADA ANALOOGSELT NÄITEGA.
- KÕIK MÕÕDUD PEAB ÜLEKONTROLLIMA ENNE TOOTE VALMISTAMIST.
- KATUSEVENTILAATORID, LÄBIVIIGUD, VT VENTILATSIOONIPROJEKT.
- KÕIK MÕÕDUD MÄRGIGA TÄPSUSTADA KOHAPEAL.

KRUNTIDE VAHELINE PIIRE OL. OLEV METALLVÕRKAED H=1,4 m, TOON - ROHELINE RAL 6001, POSTID 40x40 MM, SANN 2,5 M