

## VUNDAMENDI LÕIGE M1:10

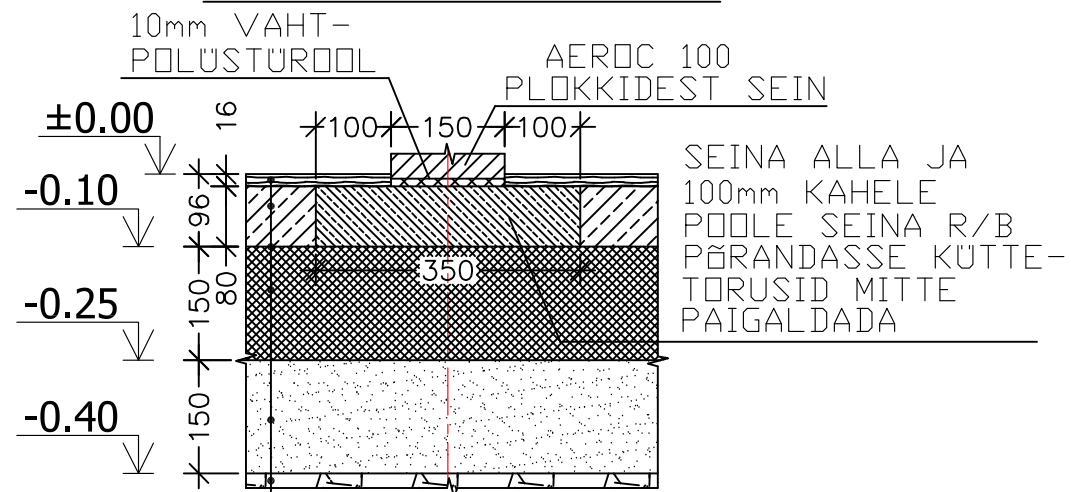

PÕRANDAVIIMISTLUS 16mm
R/B PÕRAND + KÜTTETORUD 80mm
NIISKUSTÖKE
SOOJUSTUS EPS200 150mm
TIHENDATUD KILLUSTIKALUS 150mm
TIHENDATUD TÄITEPINNAS

## KATUSEKONSTRUKTSIOONI TÜÜPLÕIGE M1:10

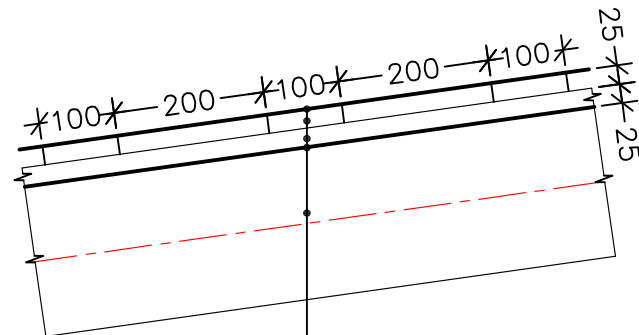

KATUSEPLEKK
ALUSROOV 25x100mm s.300mm
DISTANTSLIIST 25x50mm
KONDENSAADI KILE
KATUSE KANDEKARKASS

### MÄRKUSI:

1. JOONISEL TOODUD KÕRGUSMÄRGILE ±0.00\* VASTAB LOODUSLIK KÕRGUSMÄRK +6.80 (BALTI SÜSTEEMIS).
2. ARMATUURTERAS A500HW.
3. BETOON C20/25 XC2 XF2.
4. MATERJALIDE SPETSIFIKATSIOONIS EI OLE ARVESTATUD KILE PUHUL VÕIMALIKE MATERJALIDE ÜLEKATETEGA JA KATUSEPLEKI PUHUL EI OLE ARVESTATUD ÜLEKATETE JA VALTSIDEGA.
5. PLOKKSEINTE PUHUL ON ARVESTATUD KA SEINTES OLEVATE AVADEGA.

## MATERJALIDE SPETSIFIKATSIOON

POS.	NIMETUS	MATERJAL:	KOGUS (TK)	UHIKU MASS	KOGU-MASS	MÄRKUSED:
MAJA SEINAD JA SISESEINTE VUNDAMENDID:						
	SOOJUSTUS EPS-200 t=250mm				152,0m <sup>2</sup> /22,8m <sup>3</sup>	
	NIISKUSTÖKE				172,0m <sup>2</sup>	
	PEALISSPÄRANDA BETOON C20/25 XC2 XF2				152,0m <sup>2</sup> /9,1m <sup>3</sup>	
	PÄRANDAVIIMISTLUS				152,0m <sup>2</sup>	
	AEROC 375 PLOKKIDEST SEIN				310,4m <sup>2</sup>	
	AEROC 375 U-PLOKKIDEST SEIN				12,1m <sup>2</sup>	
	AEROC 250 PLOKKIDEST SEIN				24,2m <sup>2</sup>	
	AEROC 250 U-PLOKKIDEST SEIN				1,23m <sup>2</sup>	
	AEROC 200 PLOKKIDEST SEIN				29,5m <sup>2</sup>	
	AEROC 200 U-PLOKKIDEST SEIN				0,32m <sup>2</sup>	
	AEROC 150 PLOKKIDEST SEIN				116,6m <sup>2</sup>	
	AEROC 100 PLOKKIDEST SEIN				12,2m <sup>2</sup>	
	AEROC 150 PLOKKIDEST PARAPETID				53,2m <sup>2</sup>	
KATUSEKONSTRUKTSIOONID:						
	DISTANTSLIIST BxH=50x25mm				340,0 jm.	
	KONDENSAADIKILE				166,0m <sup>2</sup>	
	ALUSROOV BxH=100x25mm				498,0 jm.	
	KATUSE KATTEPLEKK				168,0m <sup>2</sup>	